

平成24年度高校総体サッカー競技西部地区大会 決勝トーナメント表

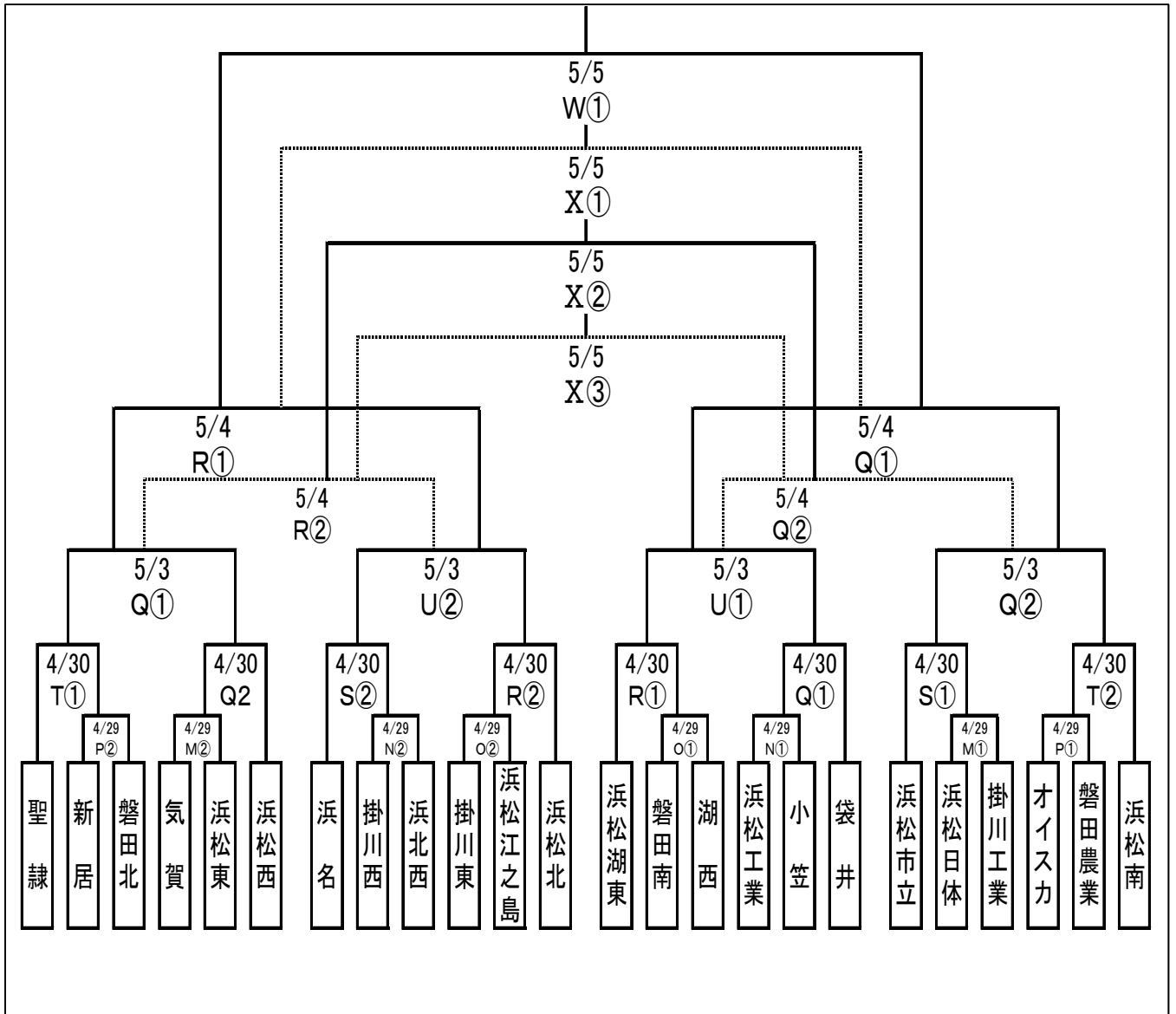

決勝トーナメント会場

M: 浜松日体高校 N: 菊川運動公園人工芝 O: 磐田南高校 P: オイスカ高校
 Q: エコパ人工芝 R: ゆめりあサッカー場 S: ゆめりあ多目的 T: 浜松海浜
 U: エコパ多目的 W: ジュビロ上大之郷 X: 袋井高校

試合時間①10:00～ ②12:00～ ③14:00～

- * 公営Gは第一試合目の2チームが会場準備、最終試合の2チームが片付け。
- * 記録用紙・記録員は対戦チームで準備・実施してください。
- * 駐車場の整理をお願いします。